

# BC-W-1G (着地式)

対応自転車  
タイヤサイズ  
重量 (上 / 下)  
タイヤ幅

22~27 インチ  
25kg 迄 / 30kg 迄  
55mm 迄



ストッパー機構

上段レールのずれ落ち防止。  
収容時は、自動的にストッパーがかかります。

## 特徴

- ・スタンダードなタイプの 2 段式ラック。
- ・上段はガススプリングの力で昇降操作を補助。
- ・上段を引き下ろした後に、レールが地面に接地。安定した収容が可能。

## 価格・図面データ

価格・図面データの  
ダウンロードは、HP から  
ご確認ください。  
[www.bicyclette.co.jp](http://www.bicyclette.co.jp)



## 設置条件

通路幅	上段ラック後端から 1700mm 以上
天井高	2500mm 以上
設置間隔	450mm 以上
角度対応	任意で設定可能

・設置場所はフラットな土間コンクリートを原則とします。

## 台数計算

$$(\text{間口} - 800) \div 450 + 1 = \text{セット数}$$

- ・小数点以下切り捨て。
- ・上記計算式での台数は目安です。
- ・1 セット = 上・下 2 台

## 仕様

ラック本体	スチール * t2.5
可動レール	スチール * t2.0
支柱	スチール * t2.3 □ 75 × 75
ガススプリング	-
下段レール	スチール * t1.6
アンカーボルト	M12 × 70 溶融亜鉛メッキ
ラックカラー	ライトグレー
* 仕上げ	クロメートメッキポリエステル粉体塗装

断面図

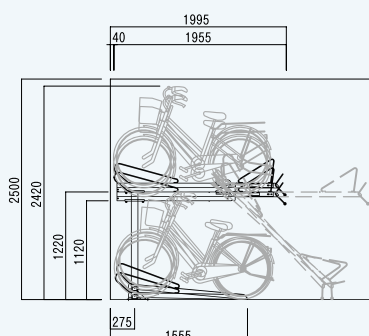

平面図

